



*Мировой лидер в производстве  
подъемных систем*

## SPOA7E/SPOA9E/SPO9E



SPOA7E (SPOA 30 E) Грузоподъемность 3100 кг  
(775 кг на опору)

SPOA9E (SPOA 40E) Грузоподъемность 4000 кг  
(1000 кг на опору)

SPO9E (SPO 40E) Грузоподъемность 4000 кг  
(1000 кг на опору)

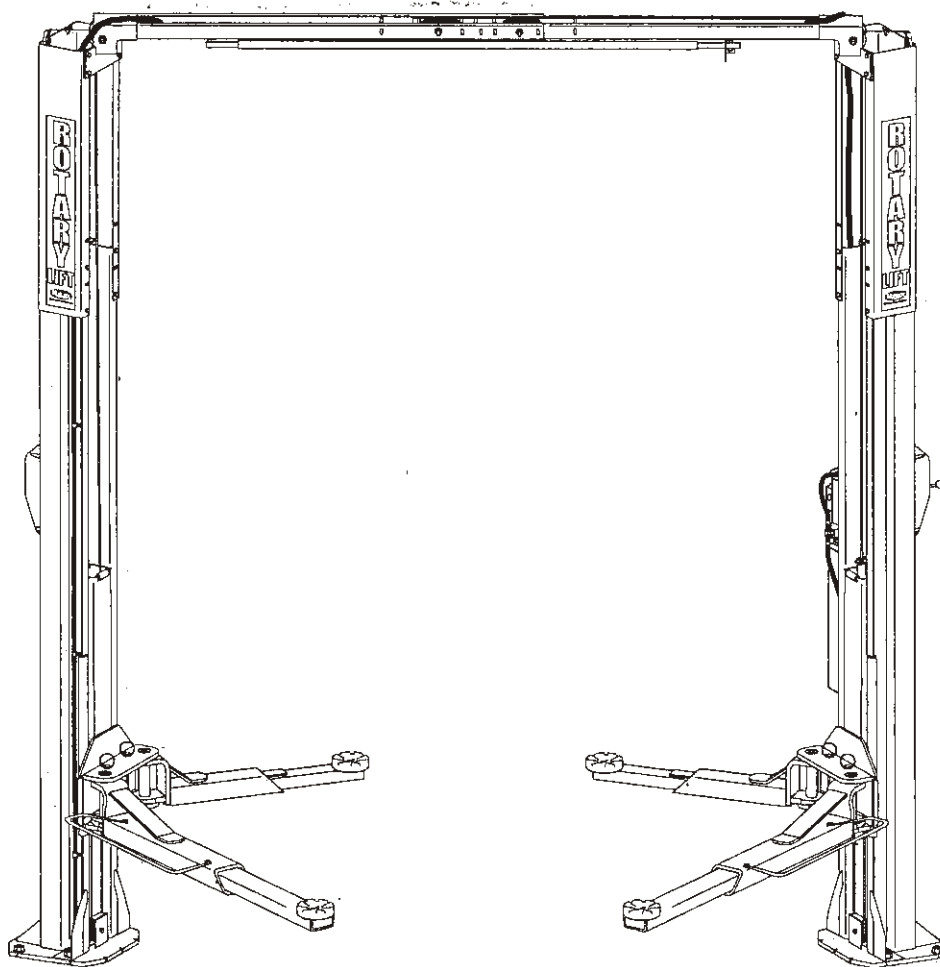

И  
Н  
С  
Т  
Р  
У  
К  
Ц  
И  
И  
П  
О  
У  
С  
Т  
А  
Н  
О  
В  
К  
Е

## ИНСТРУКЦИИ ПО УСТАНОВКЕ

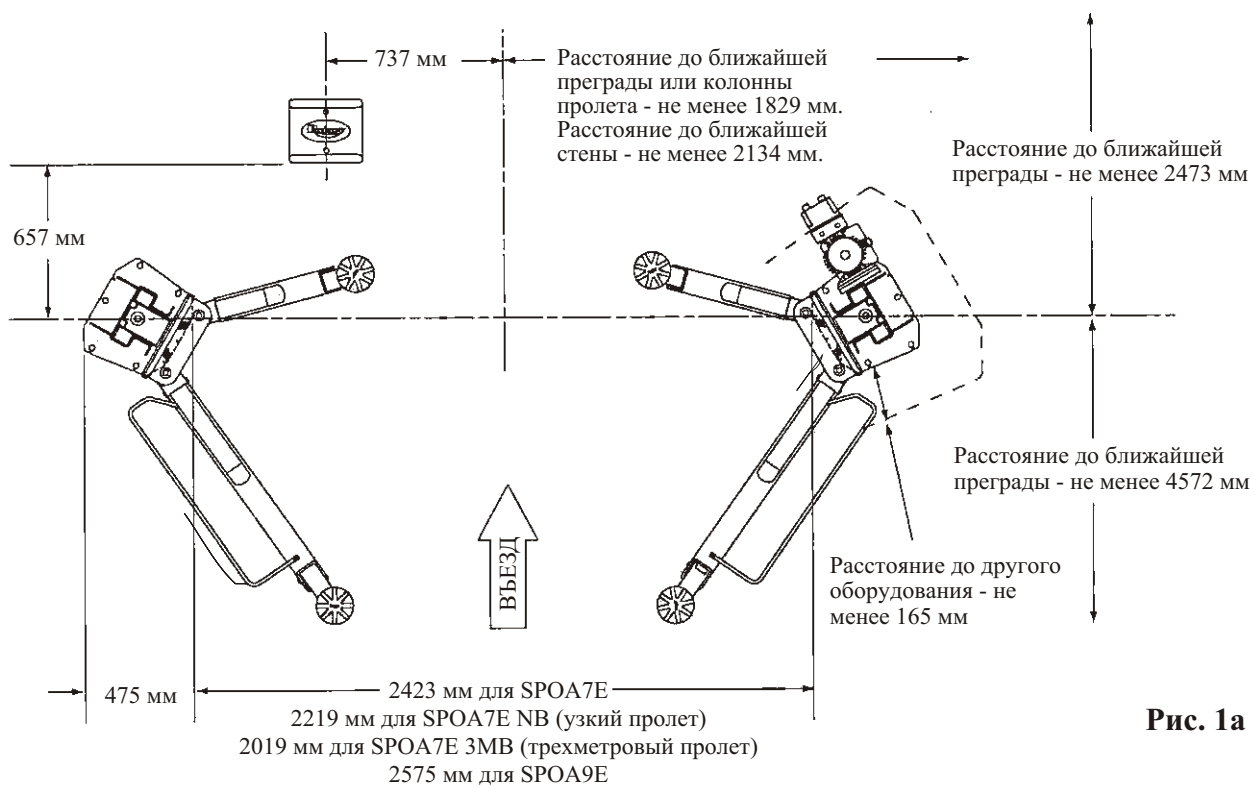

**Рис. 1а**

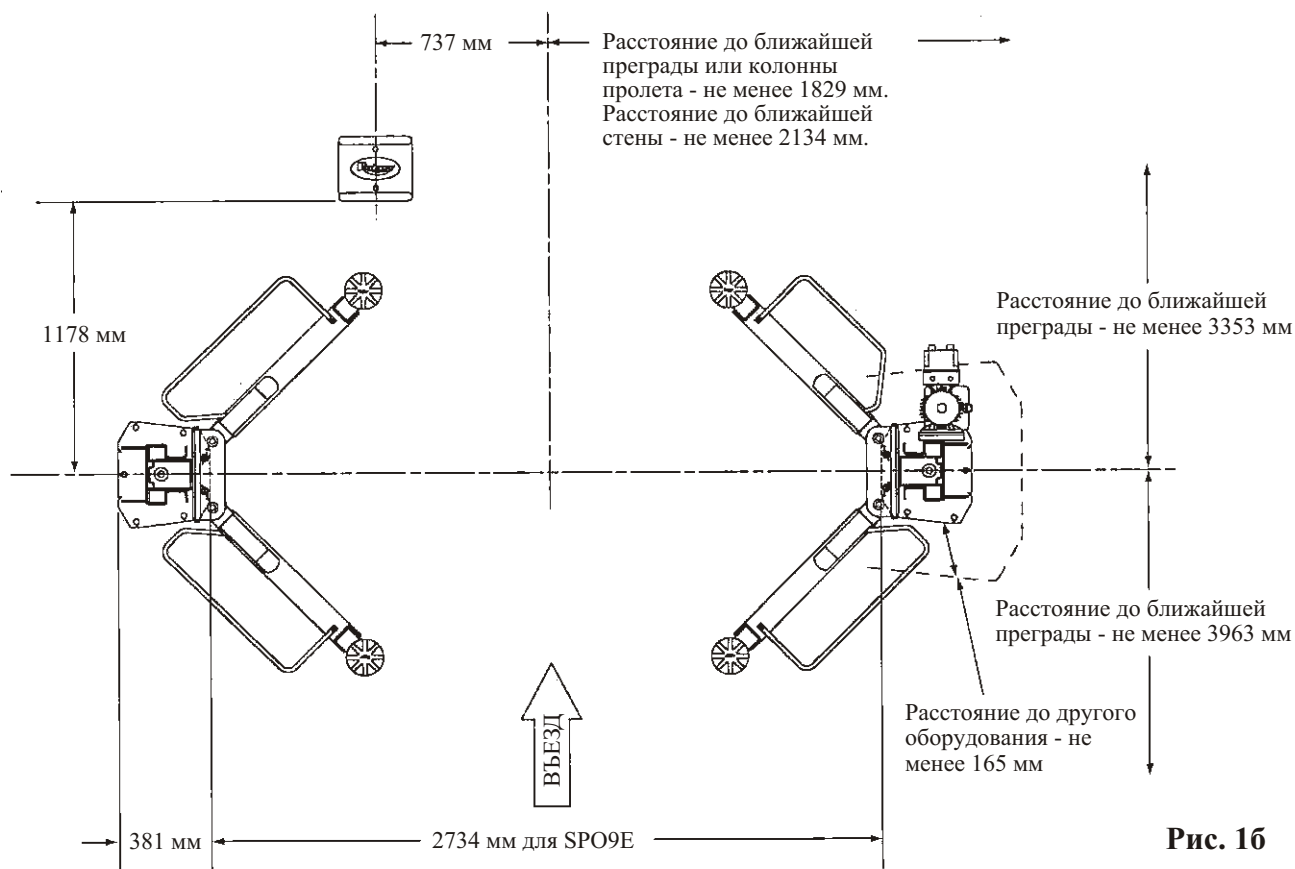

**Рис. 1б**

1. **Расположение подъемника:** при определении места для размещения подъемника необходимо учитывать специфику планировки помещения мастерской. На рис. 1а, 1б показаны наиболее распространенные варианты планировки помещений с типовыми размерами.

2. **Высота подъемника:** На рис. 4 указаны величины габаритной высоты для каждой модели подъемника. Расстояние от верхней точки подъемника до самой низкой точки перекрытия помещения не должно быть менее 25 мм.

**ВНИМАНИЕ!** Запрещено устанавливать подъемник в ямах или углублениях поскольку это связано с опасностью возгорания или взрыва.

3. **Удлинительные стойки колонн подъемника:** перед установкой колонн подъемника в вертикальное положение, необходимо установить удлинительные стойки при помощи винтов (12) 3/8"-16NC x 1/2" (рис. 4).

4. **Направляющие стопорного троса:** установите направляющие стопорного троса на удлинительные стойки при помощи болтов (4) 1/4"-20NC x 1" (длина) и контргайк с буртиком, см. рис. 5а, 5б и 9в.

**ПРИМЕЧАНИЕ:** направляющие стопорного троса должны располагаться на удлинительных стойках подъемника со стороны въезда транспортного средства. Покройте трос в местах соприкосновения с другими частями подъемника негустой консистентной смазкой, например "TUFOIL".

5. **Установка подъемника:** установите колонны подъемника в отведенном месте, соблюдая размеры, указанные на рис. 1а и 1б. В то время, когда колонна располагается на полу, два человека, производящих установку, выполняют следующие действия: поднимают верхнюю часть колонны и движутся с ней по направлению к ее основанию. Когда колонна достигнет вертикального положения, один из рабочих должен подойти к противоположной ее части и помочь медленно установить колонну на ее основание. Колонну с кронштейном для крепления блока питания следует устанавливать на стороне, соответствующей сиденью пассажира в обслуживаемом транспортном средстве. Крепежные площадки фундамента для обеих колонн должны иметь форму квадрата с центром, совпадающим с осевой центральной линией колонн. Для проведения осевой линии на плитах обеих колонн сделаны соответствующие вырезы. Воспользовавшись подручными средствами, поднимите каретки подъемника из крайнего нижнего положения, это может быть осуществлено срабатывание стопорного механизма. Зафиксируйте вертикальное положение рычагов U подъемника и убедитесь в том, что части стопорного механизма вошли в надежное зацепление.

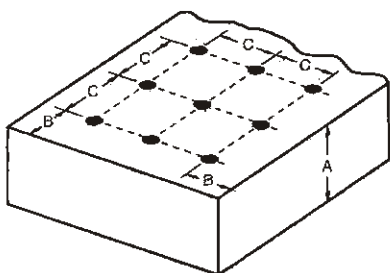

- A) Толщина бетонной фундаментной плиты (125 мм) и глубина отверстия
- B) Расстояние до края плиты (150 мм)
- C) Расстояние между отверстиями (150 мм)

**Бетонный фундамент и анкерка:** Бетонный фундамент для крепления подъемника должен иметь предел прочности при сжатии не менее 20 Н/мм<sup>2</sup> и толщину не менее 125 мм для обеспечения требуемой длины заделки анкерного болта, равной 95 мм. Таким образом, если неутепленная часть стандартного анкерного болта с размерами 20x170, входящего в комплект поставки, превышает 75 мм болт необходимо заделать в фундамент еще глубже.



Рис. 2

Закрутку анкерных болтов необходимо осуществлять с моментом не менее 200 Нм.

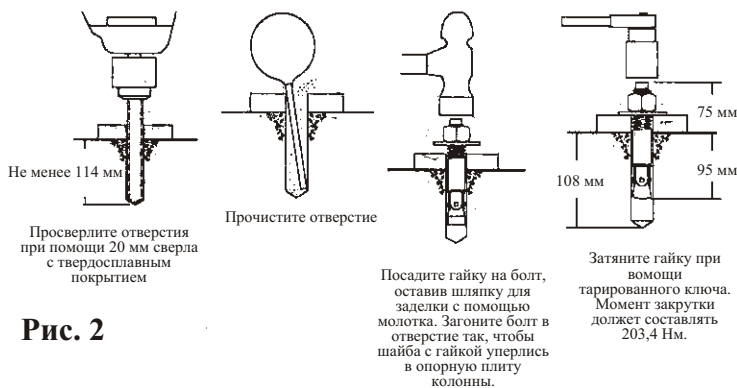

Рис. 3

**ПРИМЕЧАНИЕ:** В случае если на каком-либо из анкерных болтов используется более двух разрезных шайб, необходимо покрыть поверхность опорной плиты колонны слем безусадочного цементного раствора. После закрутки анкерных болтов убедитесь в том, что разрезные шайбы надежно зафиксированы между опорными плитами и фундаментом.

**ПРИМЕЧАНИЕ:** Для установки опорных плит на фундаменте используйте разрезные шайбы подковообразной формы. Для закрепления разрезных шайб в требуемом положении используйте клей для склеивания металлоконструкций или клей на силиконовой основе. После закрутки анкерных болтов убедитесь в том, что шайбы надежно зафиксированы между опорными плитами и фундаментом.

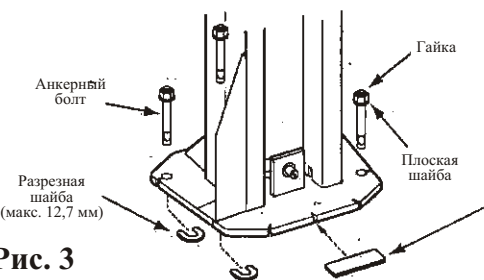

Рис. 4

**ЗАЕЧАНИЕ:** Все звездчатые шайбы предназначены для закрепления на правой колонне для того, чтобы обеспечить заземление концевого выключателя поперечной балки подъемника. При закреплении деталей на левой колонне подъемника применение звездчатых шайб не требуется. Обратите внимание на процедуру закрепления удлинительной стойки колонны (рис. 4), а также концевого выключателя поперечной балки (рис. 4 и 6).

Просверлите отверстия диаметром 20 мм в бетонном фундаменте, используя отверстия в опорной плите колонны в качестве шаблона. Глубина отверстий, расстояния между отверстиями и расстояния до края фундаментной плиты указаны на схеме, приведенной ранее.

**ОСТОРОЖНО!** Категорически запрещается производить установку колонн на асфальте и других поверхностях, не обладающих требуемыми прочностными характеристиками. Положение колонн подъемника фиксируется на поверхности пола только при помощи анкерных болтов.

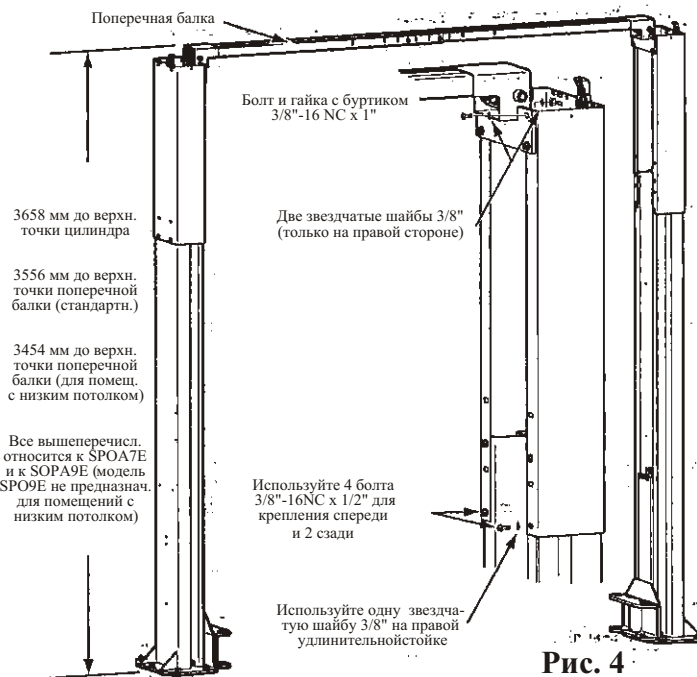
**6. ПРИМЕЧАНИЕ:** при помощи прилагаемых подковообразных разрезных шайб выровняйте положение опорной плиты каждой из колонн. После выравнивания, колонны подъемника должны принимать вертикальное положение. Если при выравнивании возникает необходимость в поднятии одной из колонн, необходимо использовать полноразмерные регулировочные прокладки (входящие в комплект регулировочных прокладок, поставляемый фирмой ROTARY), форма которых совпадает с контуром с опорных плит колонны. Проверьте еще раз вертикальность положения колонн. Закрутите анкерные болты таким образом, чтобы крутящий момент составлял 200 Нм (20,4 кг-м). Толщина прокладок не должна превышать 13 мм. Выровняйте положение удлинительных стоек колонн таким образом, чтобы они также принимали вертикальное положение.

В случае если закручивание анкерных болтов с моментом 200 Нм (20,4 кг-м) произвести не удается, необходимо осуществить замену бетонного фундамента под опорной плитой каждой из колонн на бетонную плиту с размерами не менее 1219 x 1219 x 152 (мм) и пределом прочности при сжатии не менее 20 Н/мм<sup>2</sup>. Основание плиты должно быть ровным и после установки она должна занимать положение ровень с полом. Прежде чем приступить к процедуре установки подъемника и анкерных болтов дайте затвердеть цементному раствору, используемому для закрепления бетонных плит в полу.

**7а. Сборка поперечной балки подъемника:** Отрегулируйте длину поперечной балки в соответствии с требуемыми размерами (рис. 6а). Установите четыре болта 3/8"-16NC x 3/4" и насадите контргайки с буртиком 3/8"-16NC, но не закручивайте их полностью.

Закрепите поперечную балку на колонне с блоком питания как показано на рисунке при помощи двух болтов 1/4"-20NC x 3/4" (длина), гаек 1/4"-20NC и звездчатых шайб 1/4". Для установки балки на подъемниках, размещаемых в помещениях с узким (NB) или трехметровым (ЗМВ) пролетом смотрите пункт 7б, в противном случае перейдите к пункту 7в.

**7б. Сборка поперечной балки для установки подъемника в помещениях с узким (NB) или трехметровым (ЗМВ) пролетом:** снимите

шплинт и балластную прокладку штанги конечного выключателя. На стороне, противоположной 9 мм крепежному отверстию отрежьте кусок длиной в 143 мм (для узкого пролета) или 431 мм (для трехметрового пролета) от штанги и от прокладки. Просверлите отверстие диаметром 4 мм в штанге на расстоянии 6 мм от границы среза. Установите штангу с балластной прокладкой конечного выключателя и шплинт обратно на свое место. Перейдите к пункту 7в.

**7в. Сборка поперечной балки подъемника (продолжение):**

установите болт 1/4"-20NC x 2-3/4" в осевое отверстие, расположенное на конце штанги конечного переключателя. Вставьте противоположный конец штанги в соответствующий паз, проделанный в кронштейне, предназначенном для крепления конечного выключателя (рис. 6б). Затем закрепите болт со штангой конечного выключателя на поперечной балке подъемника как показано на рисунке, при помощи двух распорных втулок 3/4" и контргайки 1/4"-20NC. Затяните шестигранный болт, оставив зазор 1,6 мм между распорной втулкой и поперечной балкой подъемника.

**8. Установка поперечной балки на удлинительные стойки подъемника:** при помощи стремянок, приставленных к каждой из колонн, два человека устанавливают поперечную балку подъемника к удлинительным стойкам и закрепляют ее посредством двух звездчатых шайб, восьми болтов 3/8"-16NC x 1" (длина) и контргайки с буртиком 3/8"-16NC (рис. 4). Затем необходимо затянуть болты, расположенные в центре поперечной балки подъемника.

**9. Блок питания:** сначала насадите одну звездчатую шайбу на один из четырех болтов 5/16"-18NC x 1-1/2" (длина). Это очень важно для обеспечения надежного заземления. Установите четыре болта 5/16"-18NC x 1-1/2" (длина) в отверстия в кронштейне для блока питания и закрепите их на месте при помощи специальных шайб-фиксаторов (рис. 7).



Рис. 5а



Рис. 5б

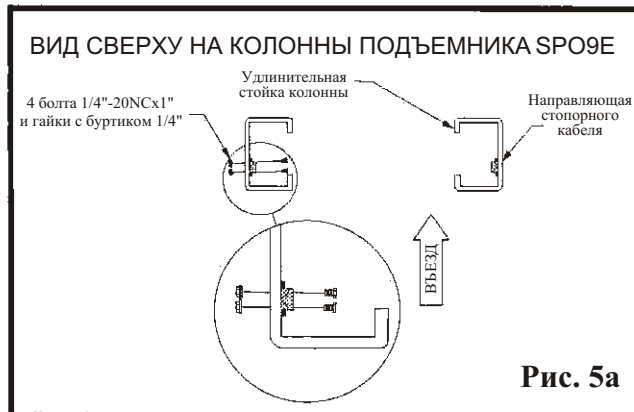

Рис. 6а

- 2677 мм для Std. SPOA7E (стандарт. исполнение)
- 2473 мм для NB SPOA7E (узкий пролет)
- 2337 мм для ЗМВ SPOA7E (трехметровый пролет)
- 2829 мм для Std. SPOA9E (станд. исполнение)
- 2895 мм для Std. SPO9E (станд. исполнение)

- \*197 мм для SPOA7E (стандарт.)
- \*197 мм для SPOA7E (узк. пролет)
- \*197 мм для SPOA7E (трехметр.пролет)
- \*197 мм для SPOA9E (стандарт.)
- \*298 мм для SPO9E (стандарт.)

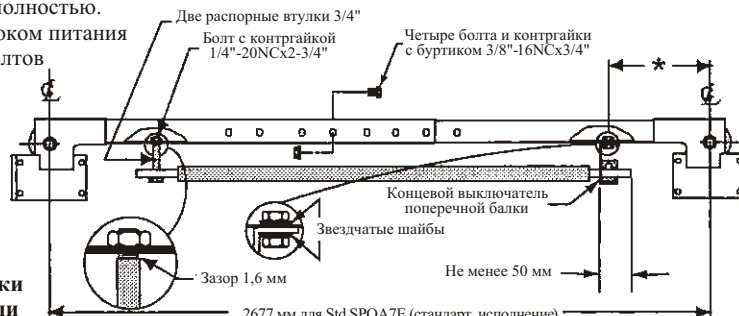

Рис. 6б

Подъем блока питания должен осуществляться двумя человеками. Поскольку двигатель является самой тяжелой частью блока питания, то при подъеме блока каждый из поднимающих должен поддерживать его одной рукой. После установки блока питания на болтах один человек должен удерживать его на месте, в то время как другой человек насаживает на болты пружинные шайбы 5/16"-18NC. Установите тройник на насос так, чтобы уплотнительное кольцо обеспечивало герметичность соединения. Затем закрутите гайки с моментом 48-54 Нм (4,8-5,5 кг-м) и подсоедините питающие шланги к тройнику (рис. 8).



Рис. 7

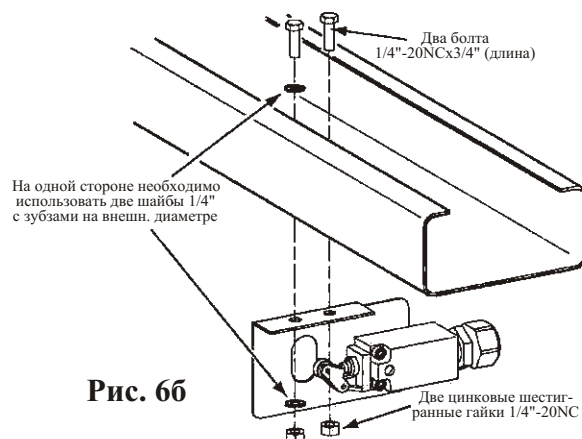

Рис. 8

**ПРИМЕЧАНИЕ:** Слишком сильное закручивание контргайки чревато повреждением уплотнительного кольца.

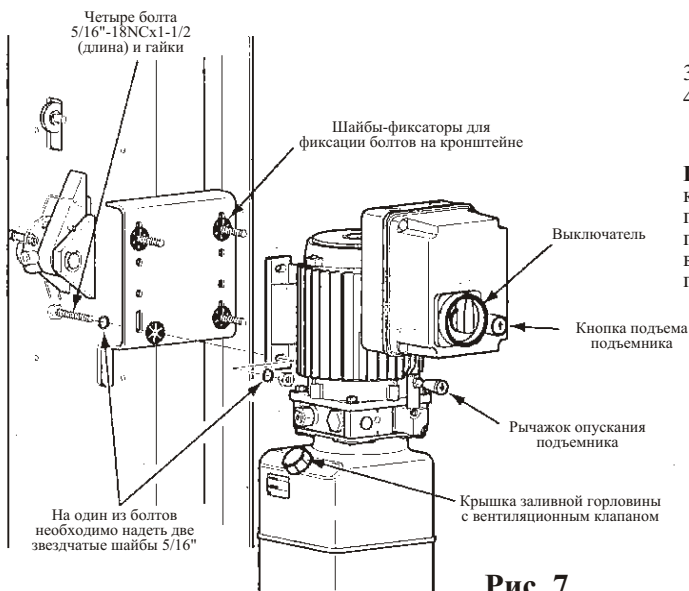
**10. Шланги:** очистите контактные поверхности соединительных втулок и шлангов. Проверьте все резьбовые соединения на наличие повреждений, а также убедитесь в том, что концы шлангов надлежащим образом гофрированы. Подсоедините шланги и установите зажимы для шлангов (рис. 9а).

**Процедура установки фитинга с развальцовкой**

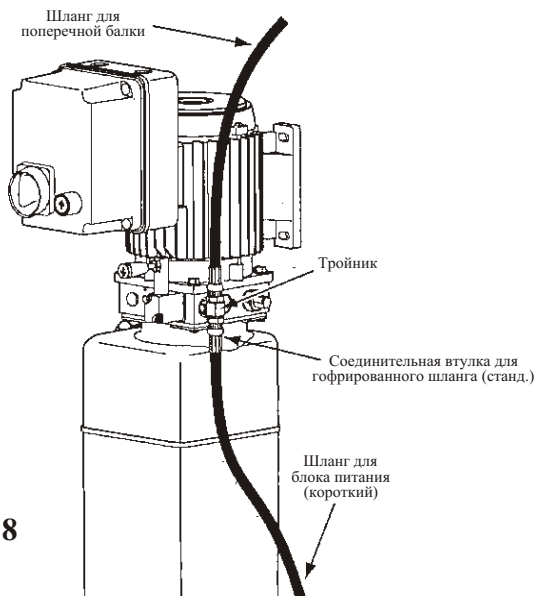
1. Закрутите фитинги с усилием от руки. Затем при помощи ключа соответствующего размера поверните один из фитингов на 150°.

2. После этого поверните фитинг на один оборот в обратную сторону.
3. Снова закрутите фитинги с усилием от руки. Затем посредством ключа поверните один фитинг на 150°. Это должно обеспечить герметичность соединения.

**Подсоединение шлангов и соединительных втулок (рис. 9а)**

1. Закрепите шланг блока питания (2) при помощи соответствующих зажимов на колонне с блоком питания, подсоединив его сперва к цилиндру (1).
2. Подсоедините шланг поперечной балки (3) к цилиндру левой колонны, а затем закрепите шланг на зажимах, прокладывая его по направлению от левой колонны к правой. Остающаяся часть шланга должна идти на изгибы или помещаться внутри поперечной балки подъемника.
3. Установите тройник (4) на блок питания.
4. Подсоедините шланг блока питания (2) и шланг поперечной балки (3) и тройнику (4).

**ПРИМЕЧАНИЕ:** Заведите шланг блока питания внутрь колонн подъемника при помощи специальных пазов проделанных у основания колонн (рис. 9б). Заведите шланг поперечной балки на направляющий желоб, расположенный на внешней стороне коронны (рис. 9б). Шланг необходимо прокладывать по верхней стороне поперечной балки (рис. 9в).

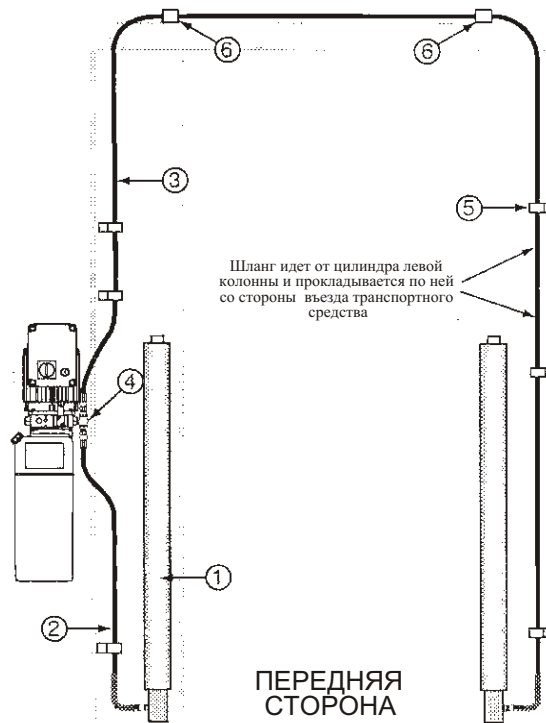

ПЕРЕДНЯЯ СТОРОНА

Рис. 9а

№ п/п	КОЛИЧЕСТВО	НАИМЕНОВАНИЕ
1	2	Гидравлический цилиндр
2	1	Шланг блока питания
3	1	Шланг поперечной балки
4	1	Тройник
5	6	Зажимы для шланга
5	6	Болты 5/16"-18NCx3/8"
6	4	Зажимы для шланга
6	4	Болты шестигранные #12 типа Vx1/2"

**ПРИМЕЧАНИЕ:** Шланг поперечной балки идет от цилиндра левой колонны и прокладывается по ней со стороны въезда транспортного средства на подъемник.



Рис. 9б



Рис. 9в

Два отверстия слева предназначены для подъемников SPOA7E/SPOAA9E. Два отверстия справа предназначены для подъемника SPO9E.

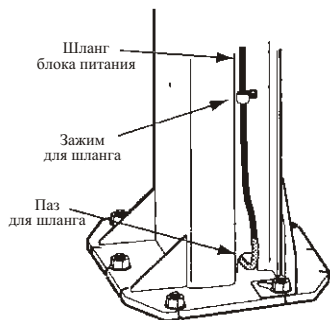

Рис. 10а

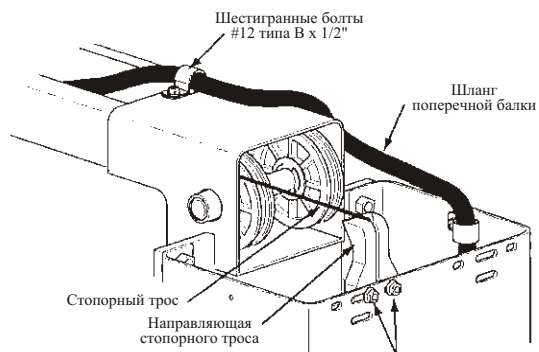
### 11. Выравнивающие тросы

- А) Принципиальная схема расположения выравнивающих тросов отображена на рис. 10а. Сначала, необходимо продеть трос снизу вверх в небольшое отверстие в нижней крепежной плите (рис. 10б).
- Б) Подтяните трос вверх так, чтобы его конец выходил из верхнего отверстия салазок подъемника.
- В) Насадите на конец выравнивающего троса контргайку 1/2" (13 мм) со вставкой из нейлона таким образом, чтобы конец троса выходил с другого конца контргайки.
- Г) Оттяните трос обратно вниз (рис. 10б).
- Д) Заведите трос под нижний ролик, затем проведите вверх на верхний ролик, затем вдоль по поперечной перекладине и, наконец, через ролик снова вниз к салазкам другой колонны (рис. 10а).
- Е) Прикрепите конец троса к верхнему кронштейну подъемника. Закрутите контргайку с усилием достаточным для легкого натяжения троса.
- Ж) Повторите вышеописанную процедуру для второго троса. После окончания сборки подъемника отрегулируйте натяжение обоих тросов согласно инструкциям, приведенным в п. 20 "ЗАКЛЮЧИТЕЛЬНАЯ НАЛАДКА".

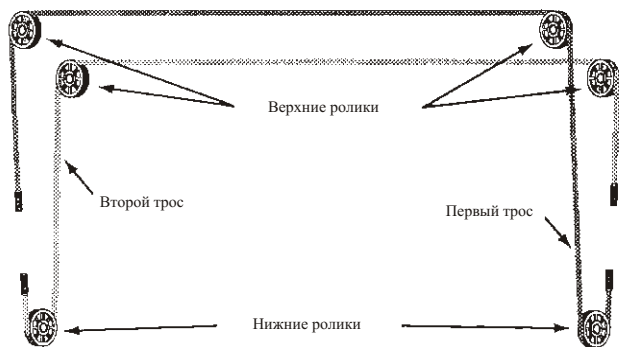

Крепление выравнивающих тросов на подъемниках, предназначенных для размещения в помещениях с узким пролетом (NB), трехметровым пролетом (3MB) или с низким потолком (LC), необходимо производить с использованием распорных втулок, сделанных из стальных труб с внешним диаметром равным примерно 21 мм и внутренним диаметром равным 12,7 мм. Втулки используются при закреплении троса на нижней крепежной плите подъемника. Длина втулки зависит от модели подъемника:  
**мод. SPOA7E**  
 203 мм (узк. пролет или низк. потолок)  
 406 мм (узк. пролет и низк. потолок)  
 340 мм (трехметровый пролет)  
**мод. SPOA9E**  
 203 мм (низкий потолок)

Рис. 10б

Левый нижний ролик

Правый нижний ролик



Рис. 11а

### 12. Трос стопорного механизма

- А) Опустите салазки подъемника вниз таким образом, чтобы верхняя их часть располагалась под шелью между роликом стопорного троса и его кожухом (рис. 11а).
- Б) Наденьте петлю стопорного троса на болт с буртиком, который располагается на планке стопорного механизма правой колонны (рис. 11б).
- В) Проденьте другой конец стопорного троса в паз ролика стопорного троса и убедитесь в том, что трос проходит под роликом (в щель между роликом и кожухом ролика) и идет внутрь правой колонны (рис. 11б).
- Г) Проведите трос вверх внутри колонны, а затем через паз направляющей стопорного троса правой колонны (рис. 12 и 9в).
- Д) Подведите трос к направляющей левой колонны (рис. 12 и 9с) и проведите его через паз направляющей.
- Е) Направьте стопорный трос внутрь левой колонны и проведите его через паз соответствующего ролика. Таким образом трос должен выйти наружу из левой колонны подъемника (рис. 13).
- Ж) Трос должен проходить через нижнюю часть ролика (через щель между роликом и кожухом ролика).
- З) После этого НЕОБХОДИМО установить на свое место рычаг управления стопорного механизма, зажимную гайку, распорную втулку 1/2"x3/16" (длина x внеш. диам.), кожух ролика, шайбу-фиксатор и крышку стопорного механизма правой колонны (рис. 14 и 11б). Затем прикрепите сферическую рукоятку к рычагу управления (рис. 11б).

- И) Проведите стопорный трос через паз специального зажима с одной его стороны, сделайте петлю вокруг болта с буртиком, располагающегося на планке стопорного механизма, и проведите трос обратно через паз зажима по другой его стороне (рис. 13). Поместите крышку зажима на свое место и слегка закрутите болты зажима.
- К) Затем, оттяните планку стопорного механизма вниз (рис. 12) таким образом, чтобы устранить зазор между торцом паза планки стопорного механизма и пальцем собачки (при этом собачка стопорного механизма должна оставаться неподвижной).
- Л) При помощи плоскогубц одной рукой оттяните свободный конец стопорного троса, удерживая другой рукой собачку стопорного механизма прижатой к колонне. Натяните трос с усилием и переместите зажим троса ближе к болту с буртиком. После этого закрутите болты зажима накрепко.
- М) Убедитесь в том, что стопорный механизм входит и выходит из зацепления надлежащим образом. Медленно отпустите рычаг управления стопорного механизма. Допускается зазор 1/8" между верхней гранью собачки и колонной.
- Н) При поднятии рычага управления, убедитесь в том, что пальцы собачек стопорных механизмов обеих колонн попадают в соответствующие пазы. При этом должен воспроизводиться характерный щелчок. В противном случае, ослабьте зажим стопорного троса и подрегулируйте натяжение троса.
- О) Установите на место крышку стопорного механизма левой колонны.

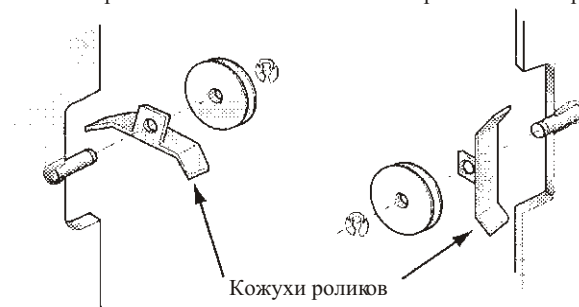

Рис. 13



Рис. 116

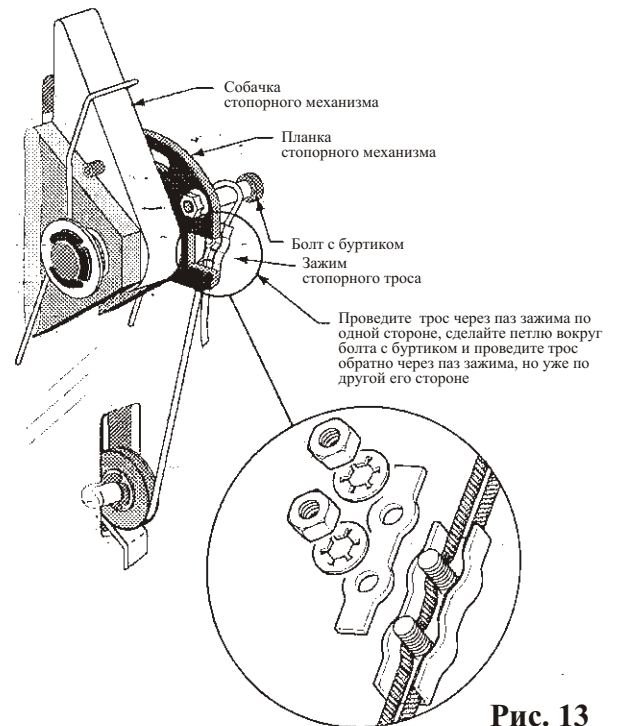

Рис. 14

**13. Концевой выключатель поперечной балки подъемника:** проверьте функциональность концевого выключателя, убедившись в том, что штанга выключателя при поднятии включает выключатель. Концевой выключатель работает в нормально замкнутом режиме и при включении производит отключение двигателя (рис. 15).

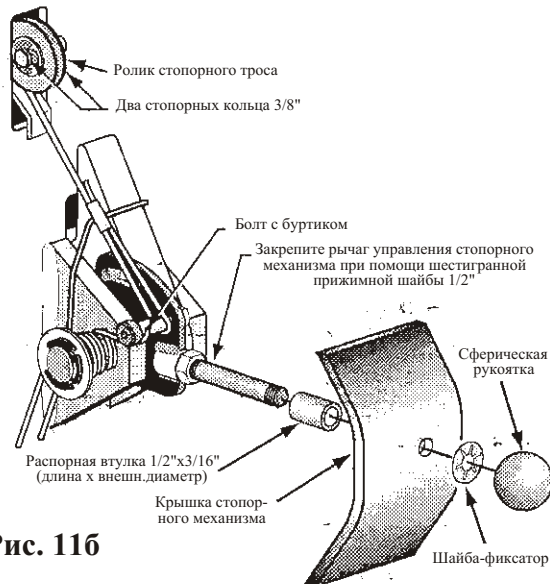
*Обычное состояние*      *Включенное состояние*

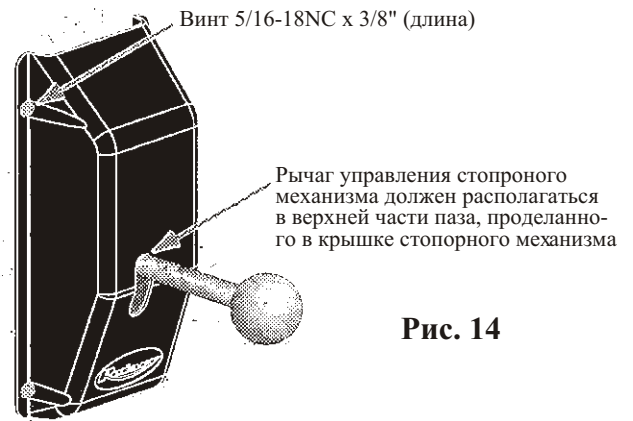

Рис. 15



Рис. 12

**14. Электрические соединения:** соединение электропроводки от источника питания (400-415 вольт, 3 фазы, 50 Гц) к двигателю должно осуществляться специалистом-электриком (рис. 16). При этом необходимо использовать провода, рассчитанные на работу при токе в 15 А. См. таблицу с рабочими характеристиками электродвигателя подъемника, приведенную ниже на рис. 16.

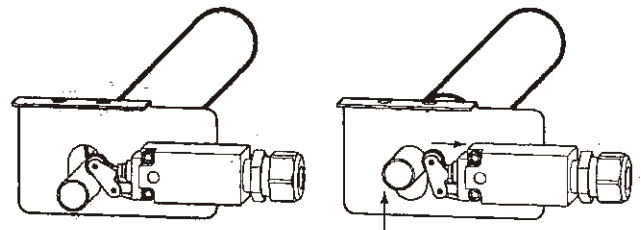
### ТРЕХФАЗНЫЙ ТОК

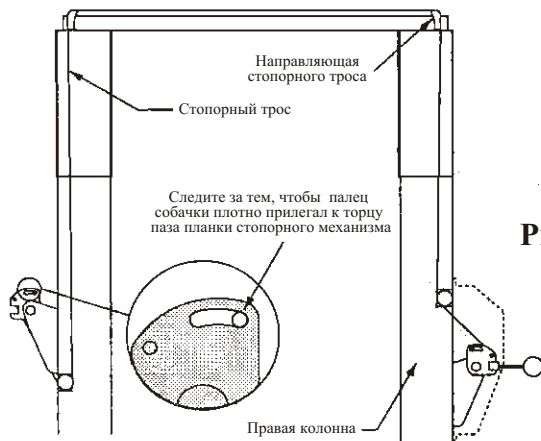
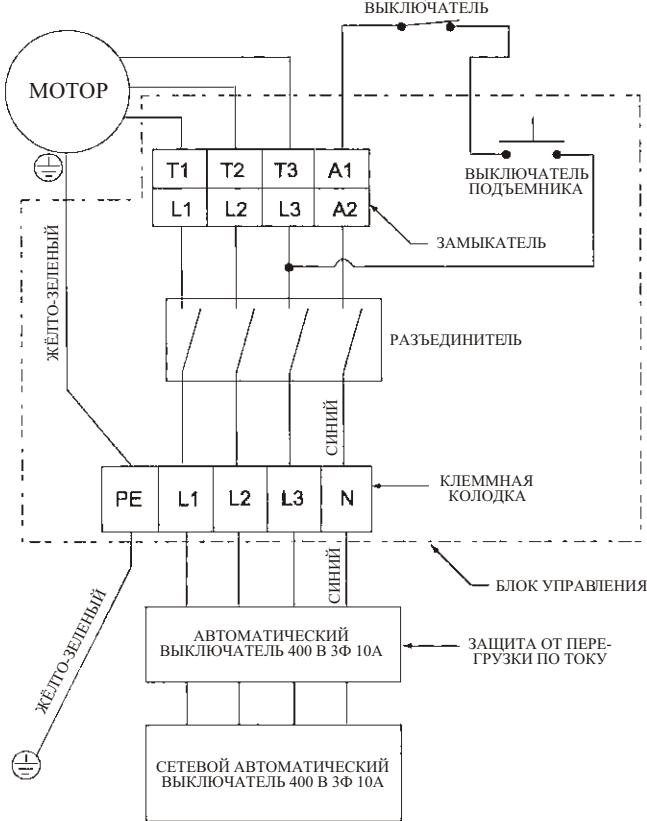

РАБОЧИЕ ХАРАКТЕРИСТИКИ ЭЛЕКТРОДВИГАТЕЛЯ ДЛЯ ТРЕХФАЗНОГО ТОКА

НАПРЯЖЕНИЕ В СЕТИ	ТОК	МОЩНОСТЬ
400-415 В 50 Гц	4,55 А	2,2 кВт

#### ЗАМЕЧАНИЯ:

- 1) Подъемник не предназначен для эксплуатации в трудных условиях. По вопросам приобретения подъемников для эксплуатации в условиях повышенной влажности или запыленности обращайтесь в компанию ROTARY.
- 2) Вращение вала электродвигателя должно осуществляться против часовой стрелки если смотреть на двигатель сверху

**ВНИМАНИЕ!** Используйте отдельные цепи для каждого блока питания. Каждая цепь должна быть оснащена автоматическим выключателем, в соответствии с требованиями местных нормативов по электробезопасности. Необходимо предусмотреть отдельный разъединитель между источником питания и блоком питания (разъединитель должен иметь маркировку "0" - для выключенного состояния и "I" - для включенного). Электропроводка должна также соответствовать требованиям местных нормативов по электробезопасности.

**15. Заправка масла и выпуск воздуха из гидравлической системы:** для заправки используйте масло для гидравлических систем Dextron III ATF или ISOVG32. Снимите крышку заливной горловины (рис. 8). Залейте 8 литров жидкости. Включите подъемник и поднимите рычаги на высоту примерно 609 мм. Откройте выпускные краны примерно на два оборота (рис. 9а).

Закройте краны как только начнет вытекать жидкость. Полностью опустите подъемник. Долейте еще жидкости до тех пор, пока ее уровень не достигнет отметки MIN на баке. Вместимость гидравлической системы составляет 12,3 литра. Установите крышку заливной горловины с вентиляционным клапаном обратно на свое место.

**ОСТОРОЖНО!** В случае утери крышки заливной горловины необходимо заказать новую крышку, обратившись в компанию ROTARY. Бак с маслом должен иметь возможность доступа воздуха.

**16. Подставка для колеса:** расположите подставку для колеса как показано на рис. 1а или 1б. Просверлите два отверстия 3/8" глубиной 1/2" в бетонном фундаменте, используя саму подстав-

### ОДНОФАЗНЫЙ ТОК

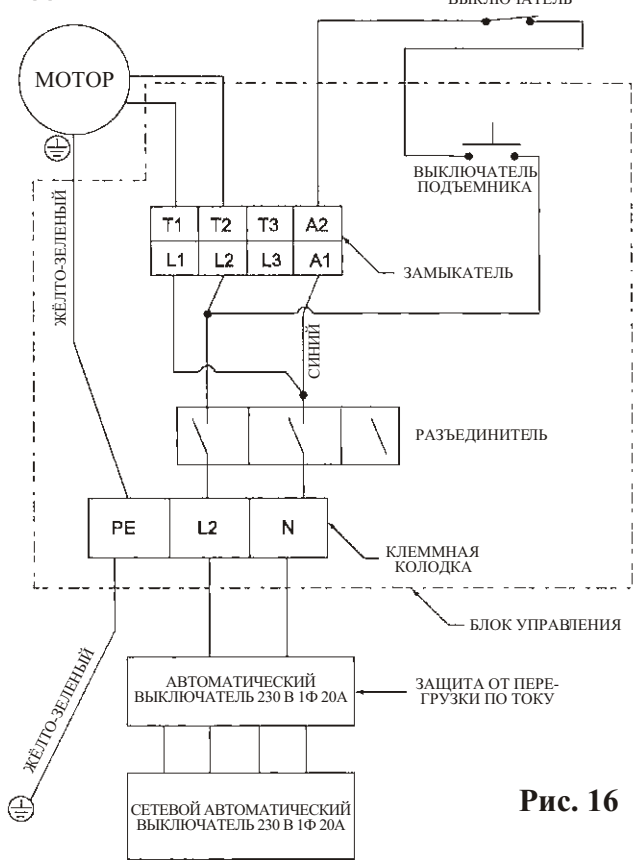

РАБОЧИЕ ХАРАКТЕРИСТИКИ ЭЛЕКТРОДВИГАТЕЛЯ ДЛЯ ОДНОФАЗНОГО ТОКА

НАПРЯЖЕНИЕ В СЕТИ	ТОК	МОЩНОСТЬ
220-240 В 50 Гц	17 А	2 кВт

Рис. 16

ку с отверстиями в качестве шаблона. Закрепите подставку на анкерных болтах, входящих в комплект поставки.

**17. Механизм регулировки положения рычагов подъемника:** прежде чем приступить к креплению рычагов подъемника необходимо произвести установку стопорных шестерней, воспользовавшись следующими рекомендациями: установите стопорную шестерню в развилку рычага как показано на рис. 17 таким образом, чтобы закругленная грань (верхняя сторона) шестерни смотрела вверх. Затем установите два болта 3/8"-16NC длиной 1-1/2" (всего 8 шт. для четырех рычагов) с пружинными шайбами 3/8" в отверстия шестерни и рычага как показано на рис. 17, но не закручивайте их.

После установки стопорных шестерней поднимите салазки подъемника на удобную для работы высоту. Смажьте шарнирные оси рычагов и соответствующие отверстия консистентной смазкой, загущенной литиевыми мылами. Поднимите шестеренный блок оттянув вверх кольцо со стержнем для того, чтобы обеспечить беспрепятственную установку рычага со стопорной шестерней в пружинные кронштейна салазок подъемника под зубцами шестеренного блока (рис. 18). Установите ось рычага диаметром 1-1/2" со шплинтом (рис. 19). После установки оси рычага закрутите оба болта на стопорной шестерне с моментом 41-46 Нм (4,1-4,7 кг-м). Верните шестеренный блок в исходное положение, опустив кольцо со стержнем, при этом зубья стопорной шестерни и шестеренного блока должны войти в прочное зацепление (рис. 18).



**ПРИМЕЧАНИЕ:** После установки рычага в проушине кронштейна, оттяните вверх стержень шестеренного блока и поворачайте рычаг во все стороны для того, чтобы убедиться в том, что стопорная шестерня и шестеренный блок остаются выровненными друг относительно друга при любом положении рычага. Если это не так, снимите стопорную шестерню и переустановите ее, изменив положение на противоположное.

### ПРАВЫЙ ЗАДНИЙ И ЛЕВЫЙ ПЕРЕДНИЙ РЫЧАГИ

Восемь болтов 3/8"-16NC x 1-1/2" (длина)

Восемь пружинных шайб 3/8"

Стопорная шестерня

На верхней стороне стопорной шестерни имеется отметка "TOP"

Закругленная грань шестерни должна располагаться наверху

### ЛЕВЫЙ ЗАДНИЙ И ПРАВЫЙ ПЕРЕДНИЙ РЫЧАГИ



Рис. 17

Оттяните кольцо вверх для того, чтобы поднять шестеренный блок

**ПРИМЕЧАНИЕ:** Стержень, кольцо, пружина, а также шестеренный блок поставляются в собранном виде.

Рычаг устанавливается в проушину кронштейна салазок под шестеренным блоком

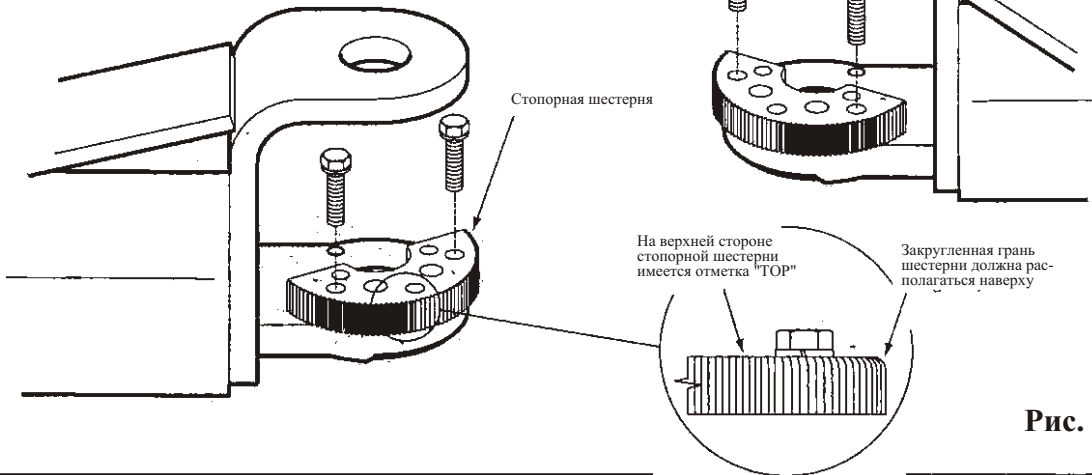
Шестеренный блок

Стопорная шестерня

Опустите кольцо со стержнем для фиксации положения рычага

Шплинт 3/16 x 2"

Зубчатые колеса должны входить в зацепление без зазора

Стопорная шестерня

**ПРИМЕЧАНИЕ:** Для проверки работы механизма регулировки положения рычагов поднимите салазки подъемника на расстояние 20 мм от крайнего нижнего положения. Оттяните вверх кольцо со стержнем шестеренного блока и установите рычаги в требуемое положение. Для фиксации положения опустите кольцо со стержнем и позвольте зубчатым колесам механизма войти в зацепление. Для того, чтобы зубья колес вошли в надежное зацепление, возможно, потребуется слегка повернуть рычаг в сторону.



Рис. 18



Рис. 19

**19. Испытание на герметичность:** поднимите салазки подъемника на максимальную высоту и удерживайте двигатель во включенном состоянии в течение 5 секунд. Затем остановите двигатель и проверьте все шланговые соединения. Если потребуется подыните или еще раз уплотните негерметичные соединения. Повторите процедуру выпуска воздуха из гидравлической системы.

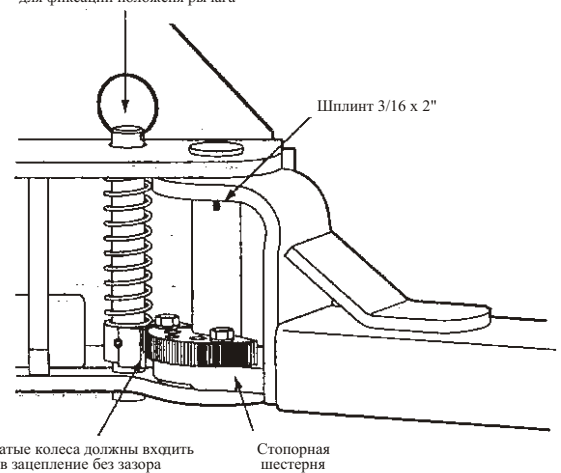
**20. Заключительная наладка:** поднимите салазки подъемника для того, чтобы проверить натяжение выравнивающих тросов. Большим и указательным пальцами сожмите выравнивающие тросы в месте чуть ниже салазок. При усилии примерно 67Н тросы должны коснуться друг друга. Отрегулируйте юнцы тросов, прикрепленных к верхнему кронштейну подъемника (рис. 10б).

**21. Наклейка стопорного механизма:** в случае если наклейка стопорного механизма еще не наклеена, ее следует наклеить на крышку стопорного механизма в месте чуть выше рычага управления (рис. 22).

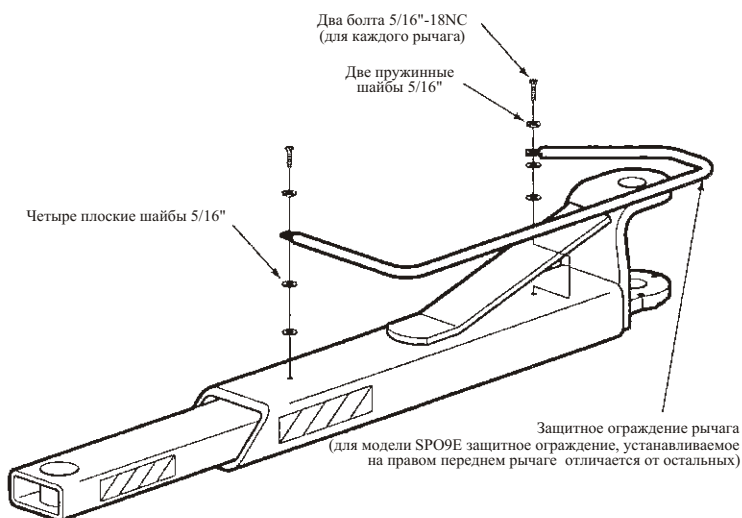

Рис. 20

**18. Установка защитных амортизаторных прокладок:**

- 1) Установите прокладку длиной 457 мм, прижав ее к колонне (рис. 20)
- 2) Прижмите прокладку длиной 152 мм к верхней боковой части корпуса салазок подъемника (рис. 20).
- 3) Прижмите прокладку длиной 38 мм к верхней части корпуса салазок (рис.20).

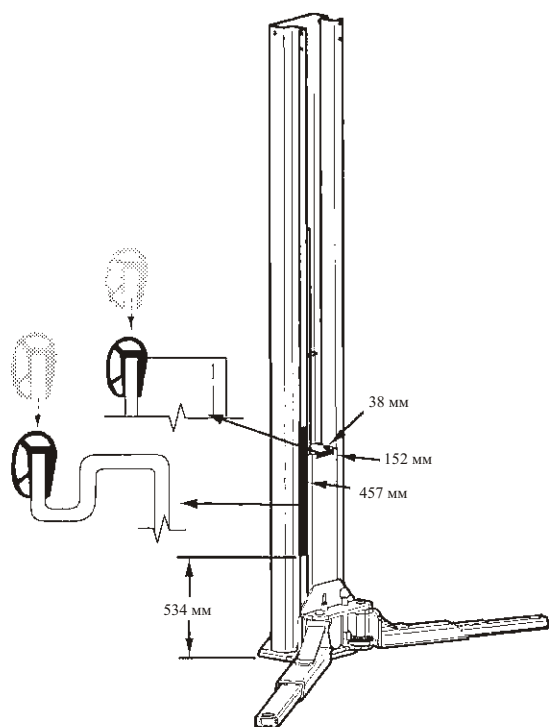

Рис. 22

**22. Проверка электрических соединений:** проверьте состояние защитных устройств цепи, измерьте установочное сопротивление, проверьте напряжение в соответствии с разделами 20.2, 20.3 и 20.4 норматива EN60204-1:1997.

**23. Проверка функциональности подъемника:** включите подъемник и убедитесь в том, что при нажатой кнопке управления подъемник поднимается, а при отпущенной - останавливается. Убедитесь в том, что разъединитель прерывает подачу тока к кнопке управления подъемника. Также убедитесь в том, что концевой выключатель поперечной балки во включенном состоянии останавливает подъемник и в том, что подъемник при выключенном двигателе удерживает салазки с рычагами на месте.

**24. Проверка давления в гидравлической системе:** проверьте давление в гидросистеме при помощи выпускного клапана, расположенного на блоке питания подъемника (рис. 23). Максимальное давление выпуска не должно превышать  $17,22 \text{ Н/мм}^2$  для моделей SPOA9E и SPOA7E, а для модели SPO9E -  $13,12 \text{ Н/мм}^2$  (рис. 23). Выпускной клапан подъемника не регулируется. В случае неисправности клапана его следует заменить.

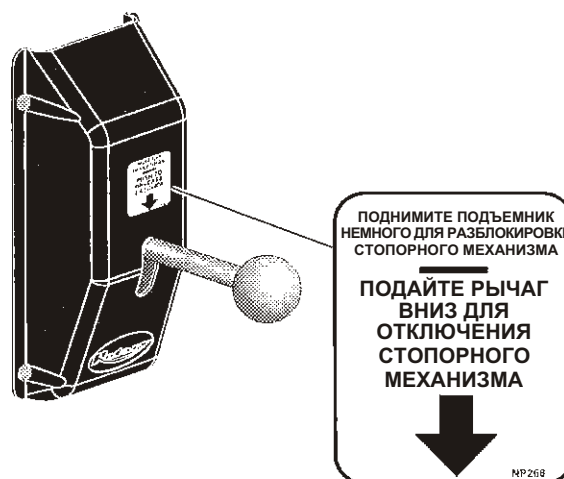

Рис. 23

**25. Наклеивание фирменных наклеек:** очистите места для приклеивания фирменных наклеек "ROTARY". Снимите подложку с наклейки. Приклейте наклейки к колоннам подъемника на стороне въезда транспортного средства (рис. 24). Прижмите каждую из наклеек равномерно по всей площади.

## ИДЕНТИФИКАЦИОННЫЕ НАКЛЕЙКИ

По окончании установки подъемника приклейте фирменные наклейки "ROTARY" к колоннам подъемника как показано на рисунке ниже.

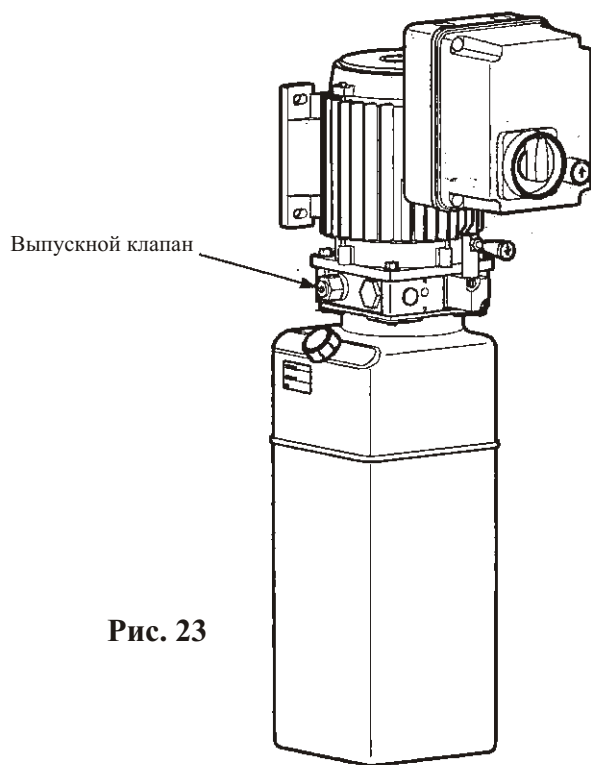

Рис. 24

*Хорошо обученный персонал и регулярное техническое обслуживание гарантируют качественную работу Вашего подъемника "Rotary".*

*По вопросам приобретения фирменных запасных частей производства компании "Rotary" обращайтесь к ближайшему официальному дистрибьютору компании. Для получения информации о возможных поломках смотрите прилагаемую литературу.*

World Headquarters  
Rotary Lift  
A Dover Industries Company  
2700 Lamer Drive  
Madison, IN 47250-1753 USA  
Phone toll-free: 800.448.5458  
Phone: 812.273.1622  
Fax toll-free: 800.822.6502  
Fax: 812.273.6502  
E-mail: [usersink@rotarylift.com](mailto:usersink@rotarylift.com)  
Web site: [www.rotarylift.com](http://www.rotarylift.com)

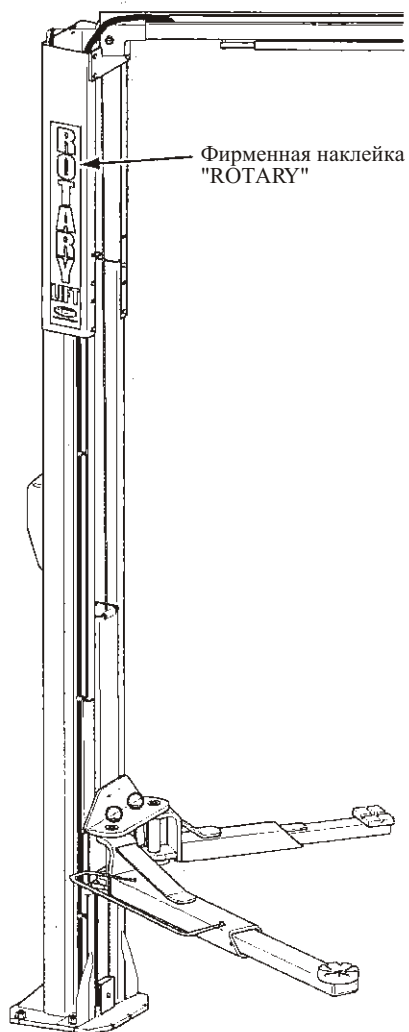
Canada  
(Regional Sales Office)  
Dover Corp. (Canada) LTD.  
Rotary Lift Division  
130 Bridgeland Avenue Unit 210  
Toronto, Ontario  
Canada M6A 1Z4  
Phone: 416.256.4100  
Fax: 416.256.3924  
E-mail: [canhuk@rotaryliftda.com](mailto:canhuk@rotaryliftda.com)

United Kingdom  
(Regional Sales Office)  
Rotary Lift (UK) LTD.  
3, Fourth Avenue  
Bluebridge Industrial Estate  
Halshead, Essex CO9 2SY  
United Kingdom  
Phone: +44 178 747.7711  
Fax: +44 178 747.7720  
E-mail: [sales@rotarylift ukdps.co.uk](mailto:sales@rotarylift ukdps.co.uk)

Austral-Asia  
(Regional Sales Office)  
Rotary Lift Austral/Asia  
5A03, Block A, Phileo Damansara 1  
9, Jalan 15/11, Off Jalan Damansara  
46350 Petaling Jaya  
Selangor Darul Ehsan, Malaysia  
Phone: +60 3 7660.0285  
Fax: +60 3 7660.9289  
E-mail: [rlmo@rotarylift.com](mailto:rlmo@rotarylift.com)

Germany  
(European Sales Headquarters)  
Rotary Lift Germany GmbH  
Lilienthalstr. 26  
64625 Bensheim  
Germany  
Phone: +49 6251.582.640  
Fax: +49 6251.582.6422  
E-mail: [sales@rotarylift.de](mailto:sales@rotarylift.de)

Italy  
(European Manufacturing Headquarters)  
Rotary Lift Europe S.r.l.  
Via Tiburtina, Km 209 & 800  
65025 Manoppello Scafo  
Italy  
Phone: +39 085 856.9058  
Fax: +39 085 856.9059  
E-mail: [rotary.europe@rotaryeurope.com](mailto:rotary.europe@rotaryeurope.com)

